

ŠILUMOS IR KARŠTO VANDENS PERDAVIMO TINKLŲ, ŠILDYMO IR KARŠTO VANDENS SISTEMOS NUOSAVYBĖS BEI PRIEŽIŪROS RIBŲ, ŠILUMOS IR (AR) KARŠTO VANDENS PIRKIMO–PARDAVIMO VIETOS IR TIEKIMO–VARTOJIMO RIBOS NUSTATYMO AKTAS

Šilumos ir karšto vandens perdavimo tinklų, šildymo ir karšto vandens sistemos nuosavybės bei priežiūros ribų, šilumos ir (ar) karšto vandens pirkimo–pardavimo vietos ir tiekimo–vartojimo ribos schema:

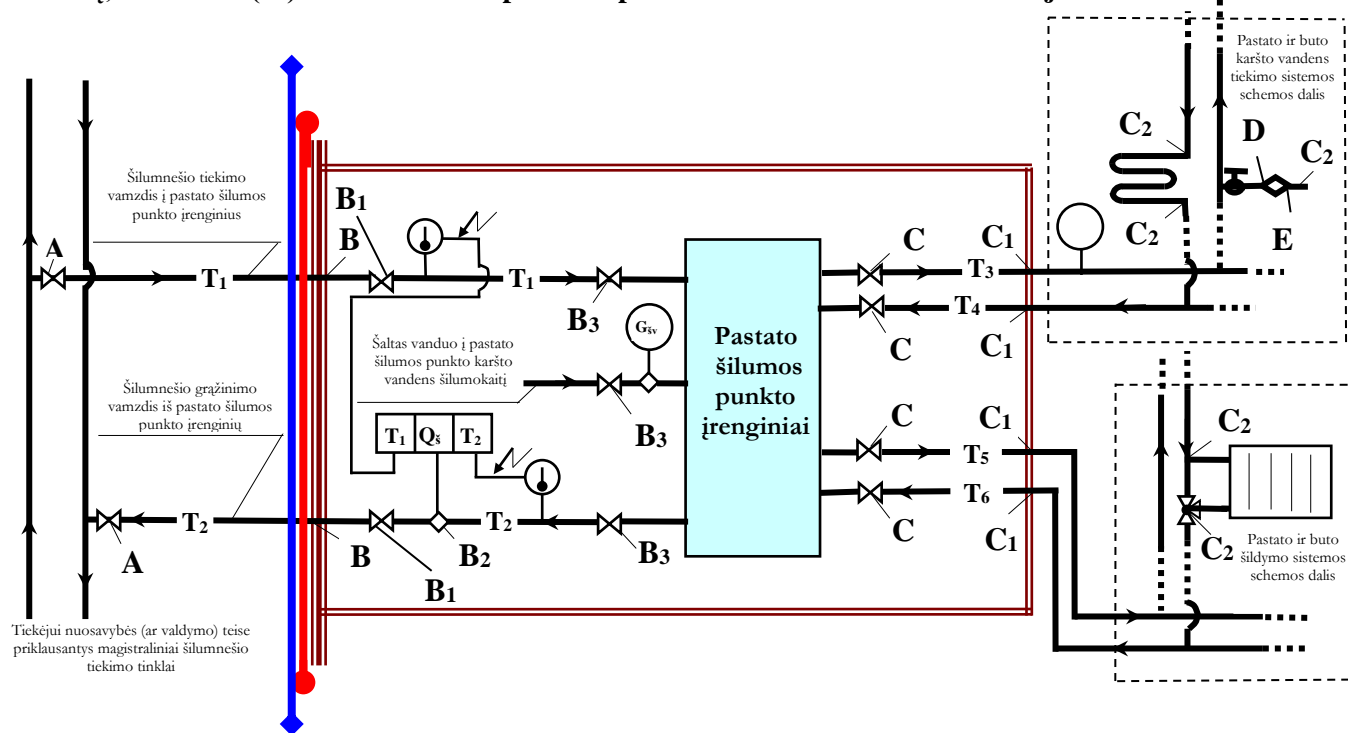

Sutarties Šalių šilumos ir karšto vandens perdavimo tinklų, pastato šilumos ir karšto vandens ruošimo įrenginių nuosavybės bei atsakomybės už jų priežiūrą bei techninę būklę suderintos ribos:

1. Tiekėjui nuosavybės (ar valdymo) teise ir **Vartotojui** bendrosios nuosavybės teise priklausančių tinklų skiriamosios ribos schemoje pažymėtos simboliu .
 - 1.1. **A÷B** – Tiekėjui nuosavybės (ar valdymo) teise priklausančys šilumnešio tinklai (iki pastato sienos);
 - 1.2. **B÷B1÷B3÷C÷C1÷C2** – Vartotojui ir kitų pastato butų (patalpų) savininkams bendrosios nuosavybės teise priklausančys pastato šilumnešio tinklai, šildymo ir karšto vandens tiekimo sistemos bei kiti šilumos įrenginiai išskyrus įvadinį šilumos apskaitos prietaisą, pažymėtą indeksu **B₂**.
 - 1.3. **B₂; D**; - Tiekėjo nuosavybė (pastato įvadinis šilumos apskaitos prietaisas; karšto vandens apskaitos prietaisas(-ai)).
2. Tiekėjo eksploatacinės atsakomybės (šilumos ir karšto vandens ruošimo įrenginių priežiūros) riba schemoje pažymėta simboliu: .
 - 2.1. **A÷B; B₂; D** – Tiekėjo eksploatuojami šilumos įrenginiai, atsiskaitomasis šilumos apskaitos prietaisas bei atsiskaitomasis(-ieji) karšto vandens prietaisas(-ai).
 - 2.2. **B÷B1÷C÷C1÷C2** – Buitiniam karšto vandens vartotojui ir kitiems pastato butų (patalpų) savininkams bendrosios nuosavybės teise priklausančių šilumos įrenginių tinkamą priežiūrą ir tvarkymą užtikrina jų pasirinkta įmonė – pastato šildymo ir karšto vandens prižiūrėtojas.
3. Karšto vandens tiekimo – vartojimo riba bei karšto vandens pirkimo-pardavimo vieta nustatoma daugiabučių namų butų/bendrojo naudojimo patalpų karšto vandens vamzdynų vietose, kuriose įrengti karšto vandens apskaitos prietaisai.

Pastaba:

- Šalys patvirtina, kad aukščiau nurodytoje schemoje pažymėtas indeksu **B₂** atsiskaitomasis šilumos apskaitos prietaisas bei Vartotojo bute ar kitose patalpose sumontuotas karšto vandens apskaitos prietaisas pažymėtas indeksu **D** priklauso Šilumos tiekėjui nuosavybės teise bei priskiriamas jo eksploatacinei atsakomybei.

Kiti schemos žymėjimai:

T_1, T_2 – šilumnešio tinklai į (-iš) pastato šilumos punkto įrenginius;

 – uždaroji armatūra;

 – pastato siena;

T_5, T_6 – šilumnešio tinklai į (-iš) pastato (-ų) šildymo sistemą;

 – šilumos punkto pertvaros;

T_3, T_4 – karšto vandens tiekimo tinklai;



– šalto vandens prieš karšto vandens šilumokaitį skaitiklis;

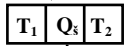

– atsiskaitomasis šilumos apskaitos prietaisas (pastato **Buitinių šilumos vartotojų** sunaudotos šilumos apskaitos taškas);



– atsiskaitomojo šilumos apskaitos prietaiso temperatūros rodikliai;



– šildymo prietaiso trieigis reguliavimo čiaupas;



– buto vonios šildytuvas;



– karšto vandens ventilis su vandens skaitikliu.